

Alles dreht sich um das Essen - und Ihre Umsätze

Multi Deck Display 60 - 5 Ebenen

Selbstbedienung, für verpackte warme
Nahrungsmittel

Durch den vollständigen Fokus auf das Essen, die besten Warmhaltebedingungen in der Branche und bis zu 50 % weniger Energieverbrauch als Geräte von Konkurrenzanbietern ist das Multi Deck Display (MDD) von Fri-Jado die ideale Lösung, um Ihren Umsatz im Bereich Grab-and-Go-Produkte zu steigern.

Die Kombination aus transparentem Design und ultradünnen Regalen mit LED-Beleuchtung rückt Ihre Grab-and-Go-Produkte ins Rampenlicht und stimuliert Impulsäufe. Eine Kombination aus Konduktionswärme und patentierter Heißluftumwälzung für jedes einzelne Fach hält Ihre Produkte länger warm und sicher (weniger Abfall!), während der Energieverbrauch reduziert wird. Das Ergebnis sind erhebliche Kosteneinsparungen und weniger Einfluss auf die Umwelt.

Das Modell Multi Temp ermöglicht es Ihnen, die Temperaturen für jedes Regal individuell einzustellen, um eine Feinabstimmung für warme Produkte verschiedener Nahrungsmittelgruppen zu ermöglichen.

Weitere Vorteile des MDD finden Sie auf frijado.com



Ultimative Produktsichtbarkeit -
transparentes Design, schlanke
Regale, keine Ablenkung.



Hält Nahrungsmittel von allen
Seiten warm: die patentierte Hot
Blanket-Technologie von Fri-Jado.



Merkmale MDD 60 - 5 Beheiztes Selbstbedienungsdisplay

Wichtigste Merkmale

- Maximale Transparenz & ultradünne Regale - kompletter Fokus auf das Essen und die Präsentation, ohne Ablenkung
- LED-Beleuchtung über jedem Fach - rückt Ihre Nahrungsmittel ins Rampenlicht
- Patentierte Hot Blanket-Technologie, die ihre Produkte einhüllt - hält Ihre Nahrungsmittel bis zu 4 Stunden sicher & lecker
- Minimaler Energieverbrauch: bis zu 50 % weniger als die Modelle der Konkurrenz. Niedrige TCO und besser für die Umwelt.
- Mehr Raum zwischen den Regalen: sicherer & einfacher Zugang
- Einfache Bedienung mit einem einzigen An-/Aus-Schalter (gut erreichbar) für Heizung und Fachbeleuchtung zugleich
- Multi-Temp-Modell mit leicht veränderbaren Einstellungen **für jedes Regal** - Temperatur zwischen 40° und 70° C, Wärme aus, Licht aus
- Einfache Integration in den Laden dank transparentem & eckigem Design
- Unendliche Möglichkeiten für warme Grab-and-Go Produkte aus allen Nahrungsmittelgruppen

Standard Merkmale

- Beheizte Selbstbedienungsvitrine für verpackte warme Nahrungsmittel
- 60 cm breit - 5 Ebenen
- Gesamtdisplayfläche der Regalen: 1,23 m²
- Stellfläche von 0,45 m²
- Mit fester Rückseite oder Durchreiche (Backloading-Modell)
- Anpassbare Neigung der Regale zur zusätzlichen Verbesserung der Produktsichtbarkeit
- Doppelglasscheiben auf beiden Seiten, Isolierung von oben und hinten
- Stoßfänger an der Vorderseite zum Schutz vor Beschädigungen durch Einkaufswagen
- Räder - für einfachen Transport

Optionen & Zubehör

- Set Fronttüren
- Set Preisleiste
- NivellierungsfüÙe
- Einsatzfächer
- Fachtrenner
- Verkaufsförderungsgestelle
- Gewürzhalter



Nahrungsmittel (buchstäblich) im
Rampenlicht - LED-Beleuchtung
über jedem Fach.

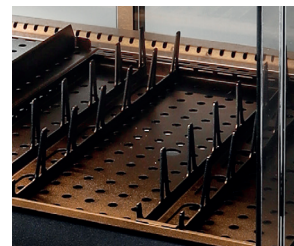

Breite Auswahl an Zubehör
erhältlich.

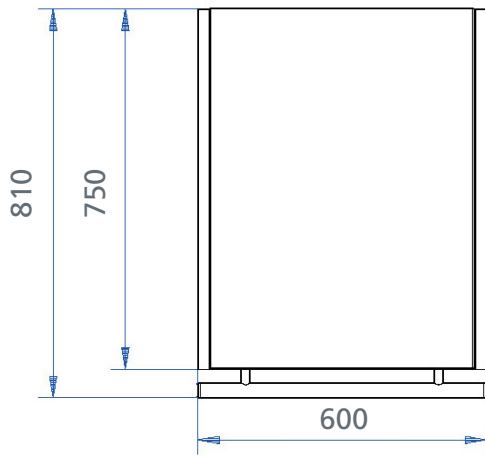

MDD 60 - 5

1 Netzkabel, 2,5 m

Abmessungen

Breite	600 mm
Tiefe	750 mm
Höhe	1973 mm

Technische Daten

Nettogewicht	209 kg
Spannung	3N~ 400/230 V
Frequenz	50/60 Hz
Leistung	3,7 kW

Modelle & Artikelnummern

Feste Rückseite	9399022
Durchreiche	9399032
Multi Temp feste Rückseite	9399002
Multi Temp Durchreiche	9399012

Spezifikationen und technische Daten können ohne Vorankündigung geändert werden.

Dies sind Basiszeichnungen. Detailliertere technische Informationen finden Sie im Installationshandbuch auf www.frijado.com.

Patentnummer: EP2309897

